



T90

Allt-i-ett-maskinen med mer förvaringsutrymme



STANDALONE LINE



Erbjud dina kunder en smidig pantupplevelse

Från skärmens interaktiva användargränssnitt till snabb och effektiv hantering av pant med TOMRA Flow™ 360°-igenkänningsteknik – funktioner som får dina kunder att älska att pantlösningen i just din butik.

Hantera volymtopparna med minimalt underhåll

Upplev kontinuerlig drift även när belastningen är som störst. Tack vare två fullstora kärl kan du ta emot ett stor mängd pant innan någon av behållarna måste tömmas.

En effektiv och användarvänlig allt-i-ett-lösning

Ta emot, sortera, komprimera och lagra upp till tre typer av pant i en och samma maskin med hög volymkapacitet. T90 har utvecklats för att vara enkel att rengöra och tömma samt smidig att använda.



Utnyttja utrymmet maximalt

Skapa en konfiguration som är optimal både för butiksutrymmet och för dina medarbetare. Välj mellan att tömma kärl från fronten eller baksidan, satsa på en vägginstallation eller till och med foliera pantmaskinen för att ge den önskat utseende.



Digitala verktyg effektiviserar din butiksverksamhet

TOMRA T9 är fullt kompatibel med TOMRAs digitala lösningar, vilket hjälper dig sköta din maskin på ett effektivt sätt, förbättra upptiden och möjliggöra mer tid med dina kunder.

Butiker hjälper världen att återvinna

Pantsystem (Deposit Return Systems, DRS) för återvinning av dryckesbehållare hjälper till att hålla värdefulla resurser i en kontinuerlig slinga av användning och återanvändning. På TOMRA kallar vi denna process för Clean Loop Recycling.

Som butik är du i hjärtat av Clean Loop Recycling. Du spelar en avgörande roll vid den tidpunkt då konsumenterna köper och returnerar sina behållare.



Låt
återvinningen
arbeta för dig

Att välja att samarbeta med TOMRA innebär att du skapar en **positiv pantupplevelse för dina kunder**, gör en **smart investering för din butik** och väljer en lösning som ger dig **sinnesro och utmärkt stöd för din verksamhet**.

TOMRA T90™

Allt-i-ett-maskinen med mer förvaringsutrymme

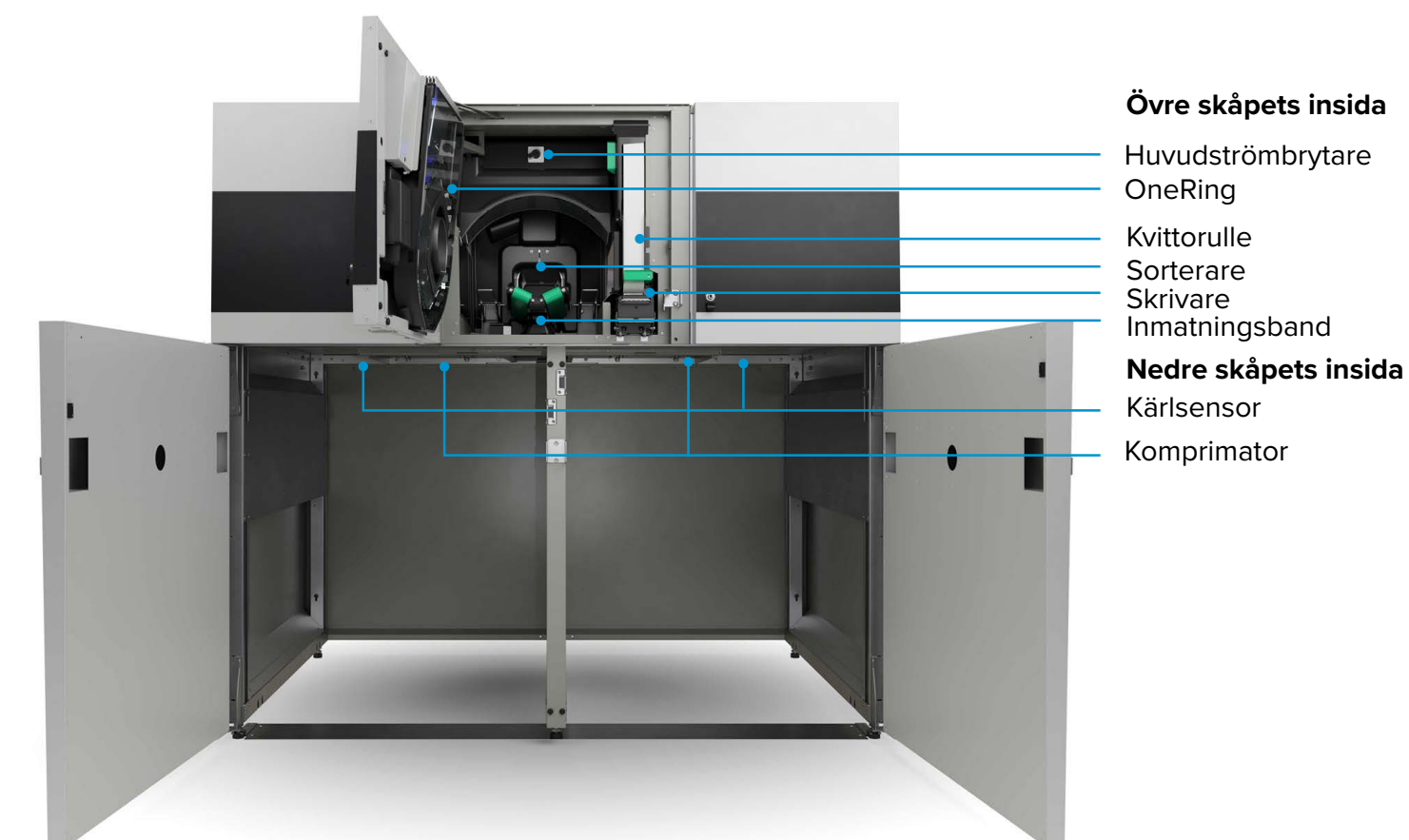

MÅTT*

Dimensioner [B x D x H]	1878 mm x 1454 mm x 1773 mm
Inmatningshöjd	1210 mm
Justeringsmöjlighet för höjd	+ 100 mm
Golvyta	2,5 kvm
Vikt ¹	525 kg

LAGRINGSKAPACITET*

Godkända behållare

Upp till 4 typer av behållare: PET-flaskor, burkar, återfyllningsbara och icke-återfyllningsbara glasflaskor.

Lagringsskapacitet per pantmaskin³

PET-flaskor: Upp till 3000 (komprimerade) ³

Burkar: Upp till 12000 (komprimerade) ³

Glas: Upp till 300

Skåpstorlekar

50-130mm x 80-380mm (D x H)

UPPKOPPLING

Externt IT-gränssnitt Digitala verktyg

LAN (Ethernet TCP/IP), POS-kompatibel
Fullt kompatibel med TOMRAs portfölj av digitala produkter och API:er.

* Kan variera mellan länder på grund av olikheter vad gäller dryckesförpackningar, former och storlekar.

¹ Kan variera beroende på förpackning.

² Prestandadata kan variera beroende på marknad, pantregler och systemkrav.

³ Kapaciteten kommer att variera beroende på mix och typ av förpackningar samt systemkonfiguration.

STANDARDKONFIGURATION*

Maskintyp	Fristående returautomat
Tömningsriktning för kärll	Fristående, tömning från fram- eller baksidan. Finns även som väggmonterad version.
Antal skåp & kärll	2 skåp, 3 kärll. Även tillgänglig som 2x1/1 EUR-pall.
Komprimatorer	PET-kross, burkkross, glaskross, SoftDrop kärll för återfyllningsbara glasflaskor.
Färger	RAL 7042 (Möjlighet att foliera för skräddarsytt utseende)
Användargränssnitt	Skärm: 10,4" pekskärm, video och ljudfunktioner, användarvägledning på skärmen Skrivare: Termisk skrivare

MILJÖ

Fuktighet Temperatur

Max 90% relativ luftfuktighet, icke-kondenserande
+10°C till +40°C
(endast för installation inomhus)
<70 dB (burk/plast), <85 dB (glas)

Ljud

IGENKÄNNING

Igenkänningsteknik

TOMRA Flow Technology™ (360° omedelbar igenkänning, formigenkänning, fullständig behållaridentifiering, streckodsavläsning och metelldetektion).

Hastighetskapacitet

Upp till 45 behållare per minut ²

EL

Elförbrukning Elanslutning

Inaktiv: 60 W – Max. 2,5 kW
400V AC – 3-fast m/jord, 50Hz, 16A



Bli en del av Loopen på tomra.com/sv-se/reverse-vending

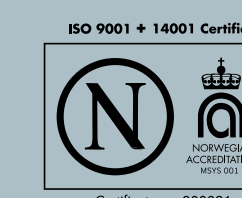

TOMRA-CERTIFIERING

TOMRA SYSTEMS ASA har implementerat och underhåller ett kvalitets- och miljöledningssystem som uppfyller Nemkos villkor för certifiering av ledningssystem och kraven i standarderna NS-EN ISO 9001:2015 och NS-EN ISO 14001:2015, enligt den omfattning som organisationen beskriver 2018-05-29. Certifieringen omfattar utveckling och leverans av automatiserade system för återvinning

CE LEGAL COMPLIANCE

CE-märkningen är baserad på följande europeiska direktiv:
2006/42/EU, Maskindirektivet (Community Legislation on Machinery).
2014/30/EU, Elektromagnetisk kompatibilitet (Electromagnetic Compatibility (EMC)).
2011/65/EU, Restriktioner för farliga ämnen (Restrictions of Hazardous Substance (RoHS)).
2012/19/EU, Avfall av elektrisk och elektronisk utrustning (Waste Electrical and Electronic Equipment (WEEE)).

Vi förbehåller oss rätten att göra ändringar i specifikationerna utan föregående meddelande. Även om allt har gjorts för att säkerställa att all information som finns i detta dokument är korrekt, tar TOMRA inget ansvar för eventuella fel, felaktigheter eller utelämnanden som kan ha uppstått. Alla produkter och erbjudanden är beroende av tillgänglighet i respektive land. Tänk på miljön innan du skriver ut.

TOMRA Collection

TOMRA Collection är en del av TOMRA Group, som leder resursrevolutionen genom att förändra hur vi införskaffar, använder och återanvänder vår världs resurser.

Med ca 85 000 installationer i fler än 60 olika marknader, förlitar sig återförsäljare och konsumenter runt om i världen på våra pantmaskiner för att samla in mer än 46 miljarder använda flaskor och burkar varje år. Dessa kan sedan återvinnas till nya behållare.

Clean Loop Recycling är det enkla och givande sättet att göra val som gör skillnad.

Bli en del av Loopen på
tomra.com/sv-se/reverse-vending

